

Ficha técnica

Banco Plus

Descripción del producto:

Banco diseñado especialmente para la tercera edad. Su respaldo ergonómico le confiere una comodidad especial y sus tres brazos adelantados permiten fácilmente sentarse e incorporarse.

La parte delantera del asiento está provista de varias oquedades para poder apoyar el bastón sin que este se resbale.

Se presenta en dos versiones, banco con una longitud total de 2,41 metros y silla con una longitud total de 0,69 metros, fabricados en pletina de acero al carbono y acabado con pintura en polvo.

Especificaciones técnicas:

Materiales:

- Patas realizadas en pletina de acero de 8 mm de espesor.
- Asiento y respaldo en madera de pino.

Acabado:

- Pletina de acero pintada con pintura en polvo.
- Madera de pino tratada a nivel 4.

Peso:

- Banco Plus 2,41 m: 85 Kg

Diseño: Gemma Bernal

Croquis:

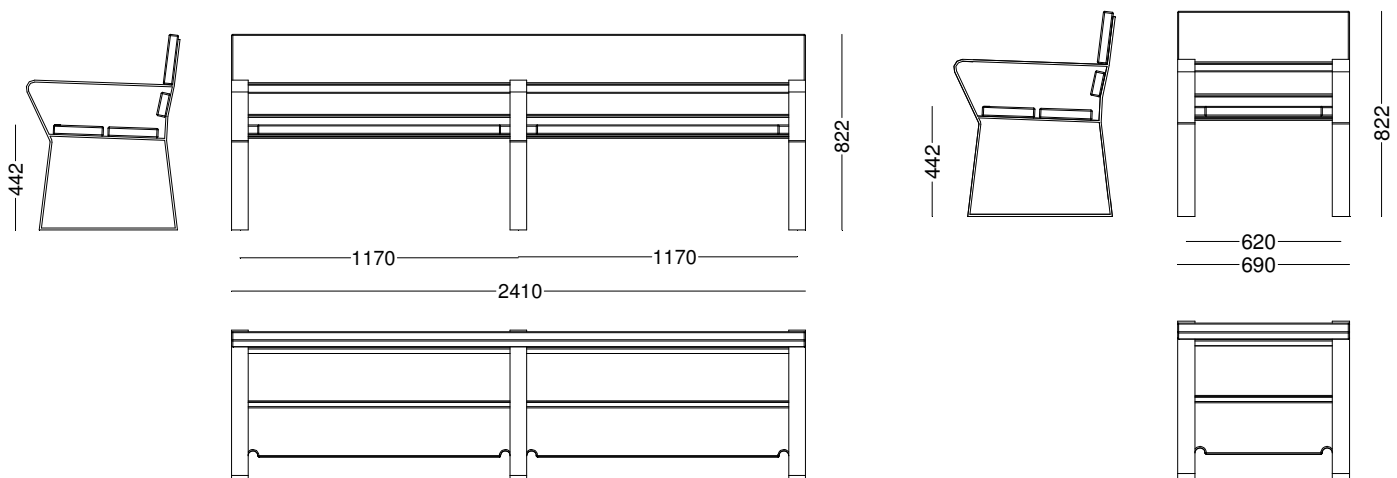

Urbes 21 s.a. Avda de Valdecilla nº 66 39110 Soto de la Marina, Cantabria. España Telf 942 579 289 Fax 942 579 289 e-mail comercial@urbes21.com

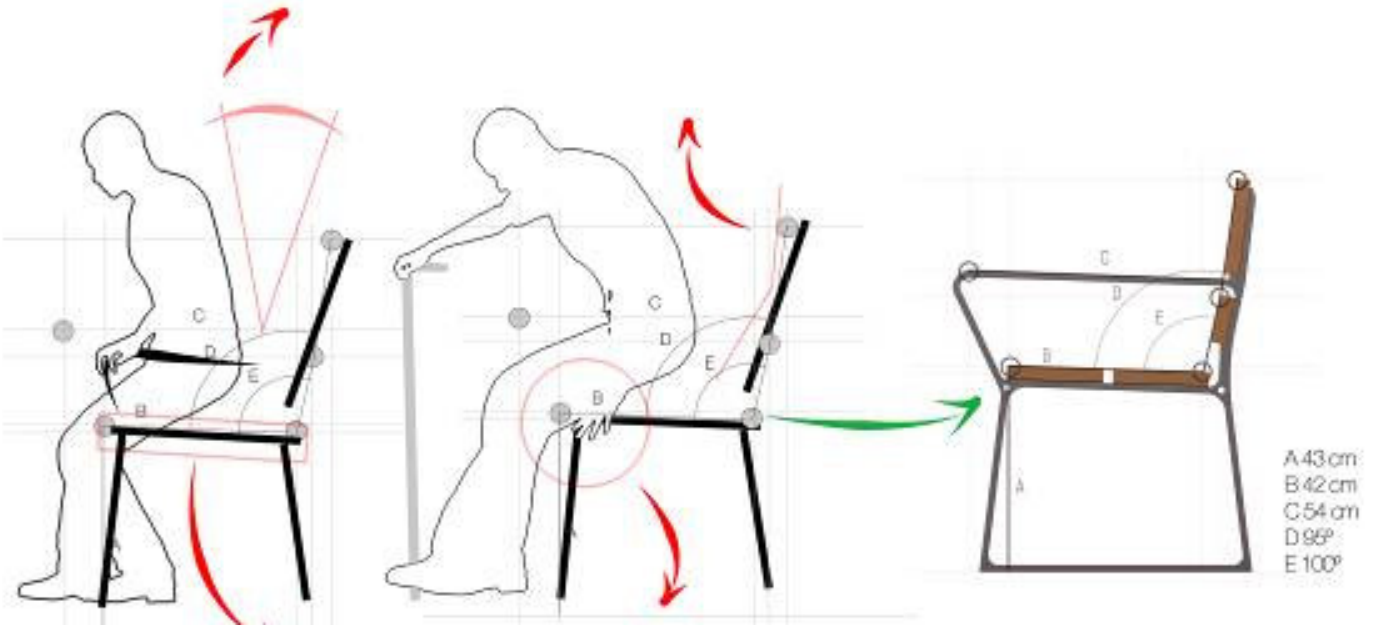

Urbes 21 se reserva el derecho de modificar, sin previo aviso, las dimensiones y características de sus productos

Anclaje:

Anclaje mediante tornillos con cabeza avellanada de M.8 y longitud adecuada al piso. Dos tornillos por pata.

